

NÁVOD NA MONTÁŽ A OBSLUHU SKLÁDACÍ PŮDNÍ SCHODY - PROTIPOŽÁRNÍ ÚPRAVA S 30MINUTOVOU POŽÁRNÍ ODOLNOSTÍ EI 30

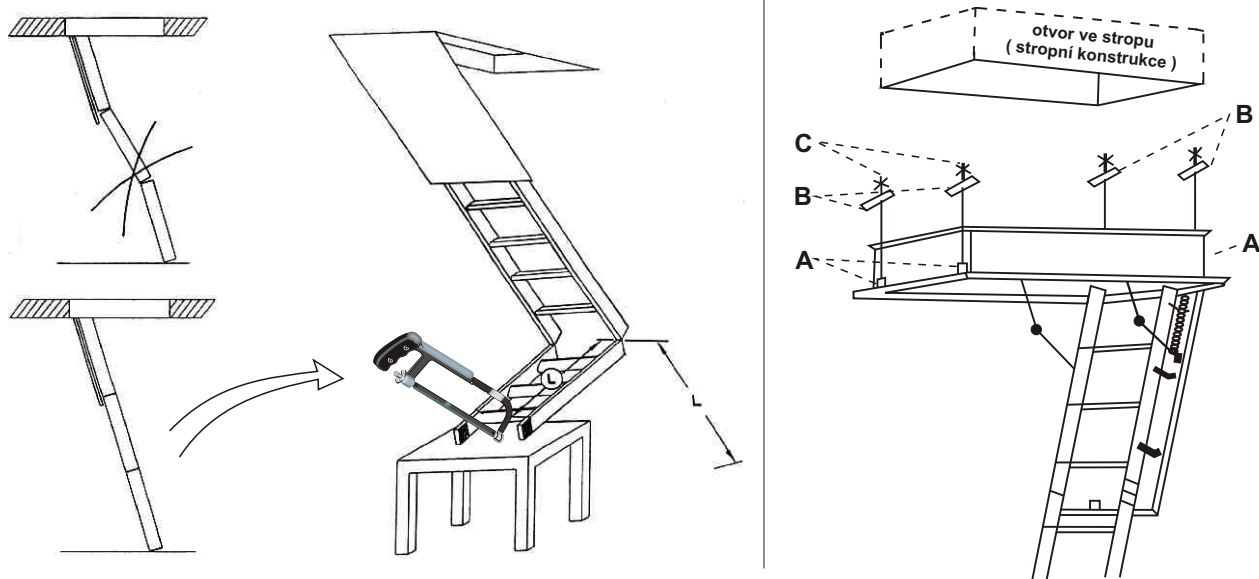

USAZENÍ SCHODŮ

Po sejmutí obalu vyjměte balíček s táhly a upínkami. Táhla našroubujte do matic (A), přivařených v rozích vně rámu sklápěcích dveří. Smontovaný celek vyzvedněte do předem připraveného stavebního otvoru. Na horní část táhel nasadíte upínky (B), natočte přes roh stavebního otvoru, dále pak pérové podložky a matky (C). Pomocí těchto matic (C) zajistíte a vyrovnejte rám do úrovně podhledu stropu místnosti, dotáhněte a přečnívající část svorníků nad úroveň stropní konstrukce odřízněte. Otevřete sklápěcí dveře až do polohy dorazu na závěrném ústrojí, rozložte sklopný mechanismus schodů, jehož třetí (spodní) díl podrhněte. Doměřte rozdíl (L) mezi spodním koncem druhého dílu sklopného mechanismu a podlahou ve směru sklonu schodů. Přeneste délku (L) na třetí díl sklopného mechanismu, odečtěte tloušťku přiložených plastových patek, kolmo zařízněte a nasadte na oba konce bočnic plastové patky. Případnou nepřesnost v délce schodů vymezte dorazovými šrouby na závěrném ústrojí schodů. Dutinu mezi rámem sklápěcích dveří a stavebním otvorem vyplňte cementovou maltou min. do 1/2 výšky rámu sklápěcích dveří. Nakonec sejměte ochrannou fólii na sklápěcích dveřích. Zabudování schodů zadejte stavební firmě nebo stavebnímu odborníkovi.

OBSLUHA SCHODŮ

Háčkem na konci stahovací tyče otočte očkem, které vyčnívá ze sklápěcích dveří směrem doleva (proti směru hodinových ručiček) a pootevřete. Uchopte rukou pootevřené sklápěcí dveře, vytáhněte tyč a otevřete do polohy, která je omezena dorazy na závěrném ústrojí. Uchopte rukou spodní díl sklopného mechanismu a pomalu rozevřete do provozní polohy. Při zavírání schodů uchopte rukou spodní díl sklopného mechanismu a složte na sklápěcí dveře. Potom dveře ručně přivřete, nasadte tyč s háčkem do očka zámků, sklápěcí dveře zavřete a otočte očkem doprava (po směru hodinových ručiček). Předpětí obou pružin pro podržování sklápěcích dveří je upraveno tak, aby vyvozovalo optimální normovaný vztlak pro snadnou manipulaci při otevírání a zavírání těchto dveří.

DODRŽUJTE VŽDY TYTO BEZPEČNOSTNÍ ZÁSADY A POKYNY:

1. Na schodech se pohybujte klidnou chůzí, nepohupujte se na nich a nespouštějte po nich těžké předměty.
2. Po pečlivém změření světlé výšky místnosti (A) odřízněte část spodního dílu sklopného mechanismu schodů. Po dosednutí spodní části na podlahu musí být všechny tři díly sklopného mechanismu v jedné přímce. Na podlahu musí dosednout obě bočnice spodního dílu schodů. Jestliže tomu tak není, pak jste těleso schodů nezabudovali do stropu rovnoběžně nebo seříznutí spodního dílu bylo provedeno chybně.
3. Výplň sklápěcích dveří tvoří protipožární deska Grenamat - C. Dbejte na to, aby při zabudování schodů (hlavně v novostavbách) nezpůsobila vlhkost výskyt plísní a znehodnocení této desky. Požární odolnost je zaručena při zavřeném stavu sklápěcích dveří.
4. Nepřekračujte maximální zatížení schodů 150 kg!
5. Skládací púdní schody musí mít na výstupním místě uchopovací zařízení pro bezpečný výstup.
6. Zabudování schodů zadejte stavební firmě nebo stavebnímu odborníkovi. Složení stropní konstrukce musí být navrženo s ohledem na dobu požární odolnosti stropního uzávěru.

ÚDRŽBA

Výrobek je zhotoven z kvalitních materiálů, průlez a sklápěcí dveře jsou lakovány, spojovací materiál a kovové části schodů jsou galvanicky pokoveny a nevyžadují další údržbu.

BALENÍ, PŘEPRAVA, SKLADOVÁNÍ

Výrobek je opatřen vícevrstvou lepenkou a celek je zabalen do fólie proti vlhkosti. Přepravní a skladovací pozice výrobku určují znaky umístěné na straně sklápěcích dveří. Výrobek musí být skladován v suchém prostředí.

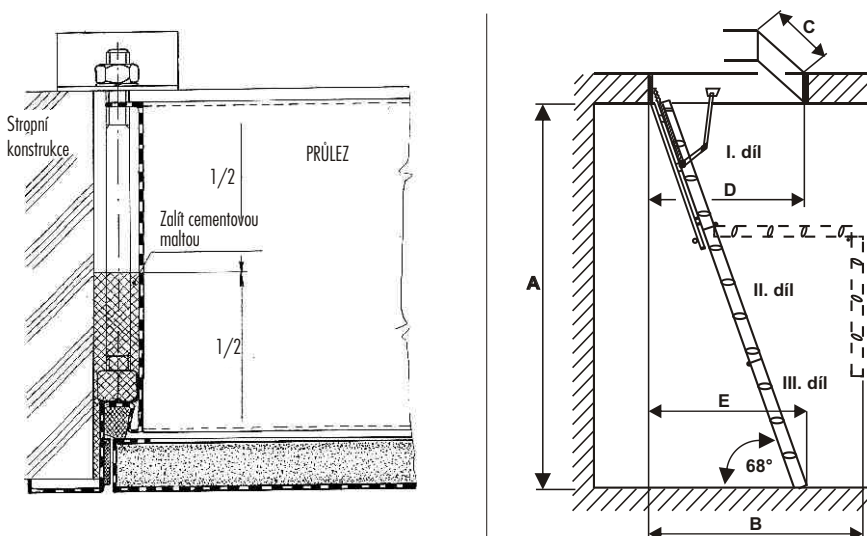

TABULKA ROZMĚRŮ

Nr.	Typ	počet schodnic	A (mm)	D (mm)	C (mm)	B (mm)	E (mm)	hmotnost (kg)
4082	ALUTRAG EI 30	11	2200 - 2800	1100	700	1600	max. 1250	45
4083	ALUTRAG EI 30	11	2200 - 2800	1100	600	1600	max. 1250	43
4080	ALUTRAG EI 30	11	2200 - 2800	1200	700	1600	max. 1250	48
4081	ALUTRAG MAX EI 30	13	do 3200	1300	700	1800	max. 1450	55

Schody byly vyrobeny v souladu s normou ČSN EN 14 975.

Prodejce je povinen seznámit zákazníka s používáním výrobku!

Výrobce neručí za škody vzniklé neodbornou montáží, chybnou obsluhou nebo špatným určením schodů!